

DLOGO

ZACZNIJ PROMOWAĆ SWOJĄ MARKĘ W INNYM FORMACIE

Dwustronny ekran LED o dużej rozdzielczości z wbudowanym playerem wideo do odtwarzania materiału cyfrowego. Bardzo łatwa obsługa i duża funkcjonalność.

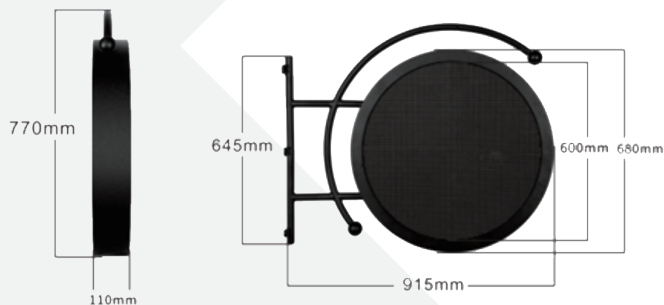

Parametry Techniczne:

- nowoczesna technologia,
- wysoka jasność - widoczność w dużym nasłonecznieniu,
- wbudowany automatyczny czujnik jasności,
- łatwy i szybki montaż,
- żywotność ponad 10 lat w trybie pracy 24/7,
- waga tylko 16 kg,
- odporność na warunki atmosferyczne,
- system operacyjny Android,
- obsługa nośnika USB,
- obsługa komunikacji WiFi,
- niski pobór energii - ok. 60W

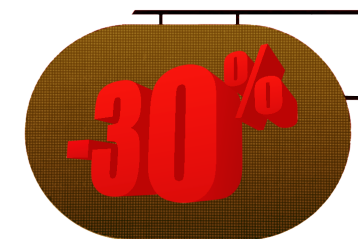

O NAS

DORADZAMY

Dobieramy odpowiednie rozwiązania audiowizualne i teletechniczne dopasowane do indywidualnych potrzeb klientów. Doradzamy w optymalnym zaplanowaniu procesu inwestycyjnego oraz wydatków związanych z utrzymaniem oferowanej Technologii.

PROJEKTUJEMY

Wykonujemy kompleksowe projekty systemów AV, systemów zabezpieczeń, sieci strukturalnej, instalacji elektrycznych oraz aranżacji pomieszczeń. Świadczymy usługi nadzorów projektowych.

INSTALUJEMY

Zapewniamy kompleksowe usługi w zakresie systemów audiowizualnych i teletechnicznych, oferując dedykowane rozwiązania dla wielu obszarów rynku.

SERWISUJEMY

Świadczymy usługi serwisowe najbardziej zaawansowanych technologicznie systemów multimedialnych. Udostępniamy kontakt 24H poprzez intuicyjną platformę internetową help-desk.

NAJNOWSZE TRENDSY I TECHNOLOGIE LED

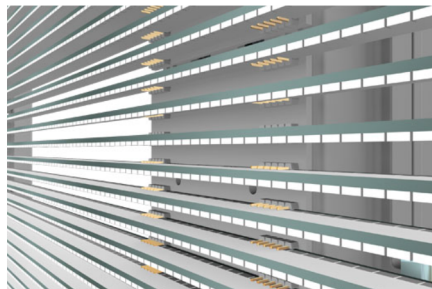

Ekrany transparentne to idealne rozwiązanie do witryn sklepowych i przeszklonych elewacji. Duża transparentność, wysoka jasność, ultra lekkie konstrukcje, bardzo prosta i szybka instalacja. Wielkoformatowe ekrany LED o różnych konstrukcjach i rozdzielczości w zależności od potrzeb.

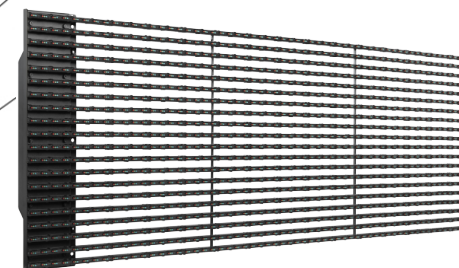
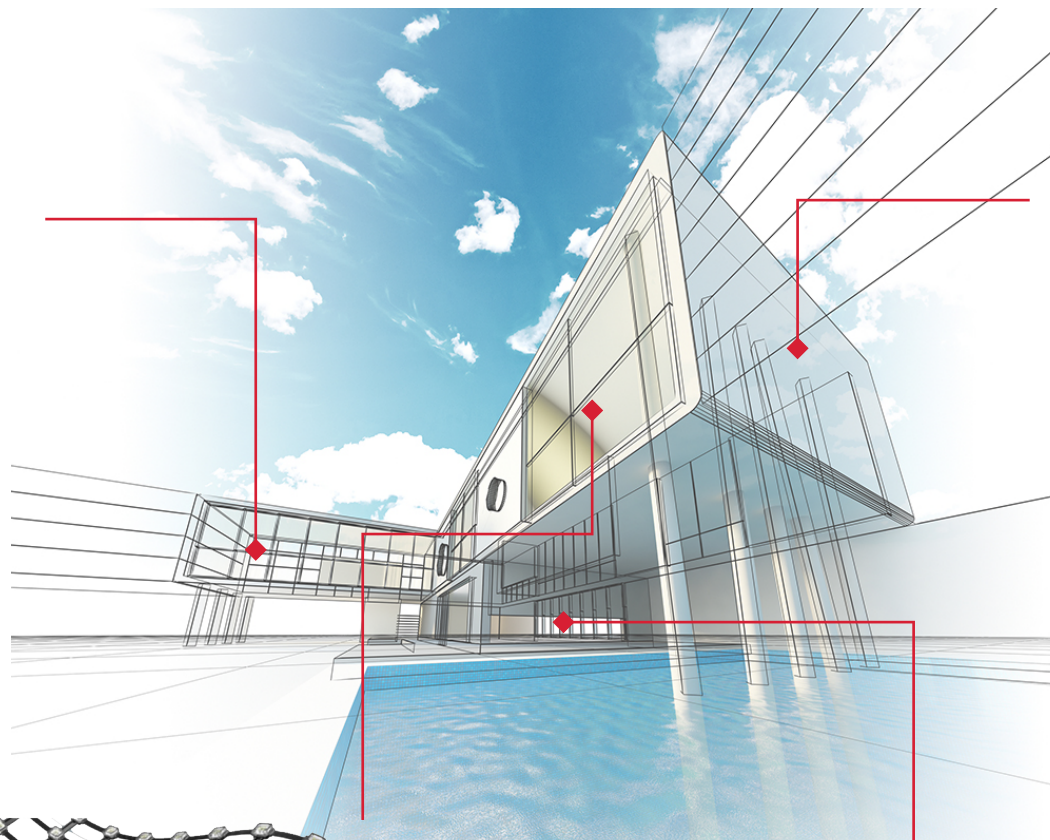

Najnowsze trendy i **technologie LED**. Spraw, aby Twój obiekt wyglądał nowocześnie wykorzystując elewację do montażu kolorowego nośnika video pełniącego rolę reklamy, wizualizacji lub element nowoczesnego stylu architektonicznego.

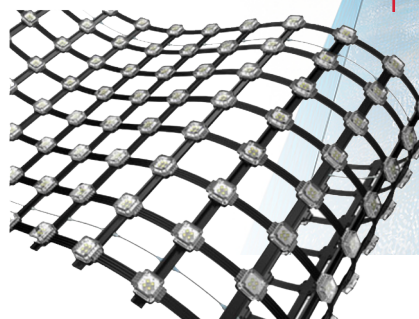

Ekrany LED wewnętrzne i zewnętrzne, w różnych formatach, kształtach i rozdzielczościach. Projektujemy, dostarczamy, instalujemy i serwisujemy - zapytaj nas o najlepsze rozwiązanie dla siebie.



ZAPRASZAMY DO KONTAKTU